



Kezelési kézikönyv

ANCOR Headrest

A recalm által kínált aktív zajszűrés



recalm GmbH

Harburger Schloßstraße 6-12

21079 Hamburg

Telefon: E-mail: : +49 40 766 29

- 3880service@recalm.com

Web: www.recalm.com

Szervizkérelmek: service.recalm.com

© Szerzői jog recalm GmbH:

Ezt a használati utasítást csak a recalm GmbH .kifejezett engedélyével szabad sokszorosítani, lefordítani vagy harmadik fél számára hozzáférhetővé tenni

Jogi figyelmeztetés:

Ez a termék olyan szoftvert tartalmaz amely ,nyílt forráskódú licenc alatt áll. A szoftver teljes forráskódjának másolatát a következő címen szerezheti be: service@recalm.com.

WEEE regisztrációs szám: DE 58864221

Eredeti használati utasítás

Ez a fordítás géppel készült. Nyelvi hibák vagy érthetőségi problémák esetén kérjük, forduljon a service@recalm.com címre.

Tartalomjegyzék

1.	Erről az üzemeltetési kézikönyvről.....	5
1.2.	bemutatásaA információ.....	6
1.2.1.	Figyelmeztetések	6
1.2.2.	Rövidítések Rövidítések Használt	7
1.2.3.	Szimbólumok	8
2.	Fontos biztonsági előírások Útmutató.....	9
2.1.	Rendeltetésszerű felhasználás	9
2.2.	Nem rendeltetésszerű használat	10
2.3.	Felhasználó Képesítés.....	10
2.4.	Általános biztonsági utasítások	11
2.5.	Avégzett munka elektromos berendezéseken.....	12
2.6.	Viselkedés vészhelyzetben	13
2.7.	Viselkedés a fokozott zajterhelés esetén	13
3.	Műszaki adatok	15
3.1.	ANCOR Headrest	15
3.1.1.	Méretetek, súly és Anyag	15
3.1.2.	Környezeti és üzemi feltételek	15
3.1.3.	Tárolás.....	16
3.1.4.	Elektromos adatok	16
3.1.5.	Elektromágneses kompatibilitás	17
3.1.6.	Interferencia Kibocsátás	18
3.1.7.	Az alábbi címen: a következővel összhangban.....	18
3.2.	Rádió modul	18
3.2.1.	Méretetek, súly és Anyag	18
3.2.2.	Környezeti és üzemi feltételek	19
3.2.3.	Tárolás.....	19
3.2.4.	Elektromos adatok	19
3.2.5.	Elektromágneses Kompatibilitás.....	20
3.2.6.	Interferencia Kibocsátás	20
3.2.7.	Az alábbi címen: a következővel összhangban.....	20
4.	terjedelmeA szállítási	22
5.	Eszköz Leírás.....	23
5.1.	ANCOR Headrest	23
5.2.	Libaházazs mikrofonok Mikrofonok	26
5.3.	Rádió modul	27
5.4.2.	Push-To-Talk láb pedál.....	29
5.4.3.	Rádiócsatlakozás kábel.....	30





5.4.4.	AUX Audio kábel.....	30
5.4.5.	Érzékelő Kábel.....	31
5.5.	Funkció.....	32
5.5.1.	Szórakozás és Kommunikáció.....	32
5.5.2.	Rádiómodul (opcionális)	32
5.6.	LED Áttekintés.....	33
6.	Összeszerelés	34
6.1.	A fejtámla szétszerelése	34
6.2.	rögzítése Az ANCOR Headrest.....	36
6.3.	felszereléseAz ANC modul (opcionális).....	39
6.4.	A rádiós modul felszerelése (opcionális)	40
6.4.1.	Láb Pedál	41
6.4.2.	Operátor Rádió	41
6.4.3.	Acsatlakoztatása rádió.....	44
6.5.	csatlakoztatásaA tápegység kábel.....	45
6.6.	A beállítása tápellátás.....	46
7.	Üzembe helyezés.....	48
8.	Művelet.....	49
8.3.	Az ANCOR Headrest kezelése App.....	51
9.	Tisztítás és Karbantartás	55
10.	Hibaelhárítás.....	56
10.1.	Hibaelhárítás Intézkedések	56
10.3.	Bluetooth-kapcsolat megoldásamegoldása Problémák.....	60
10.4.	Túlmelegedés Leállítás	61
10.5.	Az ANC funkcionális feloldása Korlátozások	62
11.	Leszerelés és Leszerelés	63
11.1.	Az ANCOR fejtámlák kikapcsolása a oldalon.....	63
11.2.	szétszereléseA fejtámla	64
11.3.	leválasztása Az ANCOR a fejtámláról	65
12.	Tárolás.....	67
13.	Eltávolítás.....	68

1. Erről az üzemeltetési kézikönyvről

Ez a használati utasítás az ANCOR Headrest audiorendszerre , vonatkozik amely prémium szórakoztató, kommunikációs és aktív zajszűrésre . A helyes beszereléssel, üzembe helyezéssel, működtetéssel és hibaelhárítással kapcsolatos információkat tartalmaz.szolgál

Ez a használati utasítás az ANCOR Headrest a járműbe beszerelő, üzembe helyező és első alkalommal működtető .személyeknek szól

1.1. Egyéb alkalmazandó dokumentumok és weblinkek

	<p>A mellette lévő QR-kód megnyitja a következő weblinket: www.recalm.com/datasheets.</p> <p>Az ANCOR Headrest kapcsolatos aktuális és további információk, pl. adatlapok, ez a kezelési útmutató és más nyelvű kezelési utasítások .ott tekinthetők meg</p>
	<p>A mellékelt QR-kód az ANCOR Headrest alkalmazás letöltéséhez vezet az Android App Store-ból. Az alkalmazás az ANCOR Headrest további funkcióihoz és működtetéséhez használható.</p>
	<p>A szervizkérelmeket a következő weboldalon : service.recalm.comkeresztül lehet benyújtani</p>

1.2. bemutatásaA információ

Ebben a használati utasításban az ANCOR Headrest való gyors és biztonságos munkavégzés érdekében. Ezeket a jobb megértés érdekében a következő fejezetekben magyarázzuk el. szabványosított figyelmeztetéseket, szimbólumokat, kifejezéseket és rövidítéseket használunk

1.2.1. Figyelmeztetések

Ez a használati utasítás figyelmeztetéseket tartalmaz az olyan amelyek személyi sérülést vagy anyagi tevékenységekre , vonatkozóankárt okozhatnak. A veszély elhárítása érdekében leírt intézkedéseket be kell tartani.

A figyelmeztetések a épülnek fel:

 JELSZÓ
A veszély !típusa vagy forrása A meg nem felelés következményei. ▶ Biztonsági intézkedés.

A jelzőszavak jelentése :a következő



Jelző	Jelentése
VESZÉLYES	Olyan veszélyt jelez, amely biztosan halálhoz vagy súlyos sérüléshez vezet, ha nem kerül el a veszélyt.
FIGYELMEZTETÉS	Olyan veszélyt jelez, amely, ha nem kerüljük el, halálhoz vagy súlyos sérüléshez .vezethet
VIGYÁZAT	Olyan veszélyt jelez, amely kisebb-nagyobb sérülésekhez , ha nem kerüljük el.vezethet

Jelszó	Jelentése
FIGYELEM	Lehetséges anyagi károkat jelez. környezet, a tulajdon vagy maga a készülék Akárosodhat, ha a veszélyt nem kerüljük el.

1.2.2. Rövidítések-rövidítések Használt

ANC	Aktív zajszűrés
ANCOR	aktív A recalM által kínált zajszűrés
A2B	Autóipari hangbusz (interfész a zajszűrés adatátviteléhez)
CAN-Bus	Vezérlőhálózati busz (interfész több vezérlőegység közötti adatcseréhez)
dB	decibel (a hangnyomásszint logaritmikus egysége; növekedés 10 dB a hangerő)kétszeresének felel meg
dB(A)	A frekvenciasúlyozó szűrő szerinti decibel (hangnyomásszint dB-ben, amelyet az A-súlyozás szerint számolnak ki, és amely a frekvenciától függ. a hangforrás) távolsága és
frekvenciatartomány	GND Föld (a föld feszültségének jelölése)
PTT	Push-To-Talk

1.2.3. Szimbólumok

	Ha ezeket az információkat nem tartják be, a készülék nem használható vagy működtethető optimálisan.
	Intézkedési : utasításleírja a végrehajtandó .tevékenységeket
	Eredmény: a végrehajtott cselekvési utasítás .eredményét írja le
QR-kód	További webes linkekre vagy az Access the ANCOR Headrest alkalmazáshoz .mutat
Menü	Az ANCOR Headrest alkalmazás menüpontjai dőlt betűvel jelölve.vannak
[gomb]	Az ANCOR Headrest alkalmazás gombjai szögletes zárójelben jelennek. meg

2. Fontos biztonsági előírások Útmutató

Az ANCOR Headrest általánosan szerint fejlesztették ki és gyártották a technológia szabályai . Mindazonáltal alapvető biztonsági utasítások és figyelmeztetések be nem tartása elismert a jelen használati utasításban szereplő személyi sérülésekhez és anyagi károkhoz .vezethet

- ▶ Az ANCOR Headrest használata előtt maradéktalanul .alaposan és olvassa el ezt a használati utasítást
- ▶ Tárolja ezt a kezelési útmutatót olvasható állapotban. Gondoskodjon arról, hogy minden felhasználó számára mindig hozzáférhető legyen.
- ▶ Az ANCOR Headrest mindig adja át harmadik személyeknek ezzel a használati útmutatóval együtt.

2.1. Rendeltetésszerű felhasználás

Az ANCOR Headrest egy zárt aktív zajcsökkentésre szolgáló audiorendszerjárműkabinokban, amelyet a jármű fejtámlájára szerelnek fel a működéshez.

Az ANCOR Headrest csak szakképzett személyek használhatják ipari vagy kereskedelmi környezetben.

Az ANCOR Headrest csak építőipari, erdészeti és mezőgazdasági használható olyan , járművekben amelyeket a recalm GmbH engedélyezettnek tart.

Az opcionális ANC hatékony használatának biztosítása érdekében az ANCOR Headrest a használat előtt konfigurálni kell az adott járműváltozathoz, amelyben a készüléket használják.

A műszaki adatokban megadott üzemeltetési feltételeket mindig be tartani.kell

Az ANCOR Headrest használatával az aktív zajszűrés (ANC) csak lehetséges egy korlátozott frekvencia- és hangnyomás-tartományban , lásd a "Műszaki adatok" fejezet "Alkalmazási tartomány" című szakaszát.

Az ANCOR Headrest csak a szállítási terjedelemben szereplő

jóváhagyott alkatrészekkel .együtt használható.

A rendeltetésszerű használat magában foglalja a jelen használati elolvasását és megértését is, utasítás teljes különösen a "Fontos biztonsági utasítások". című fejezetet

2.2. Nem rendeltetésszerű használat

A bármilyen más rendeltetésszerű használaton kívüli felhasználás nem megengedett. Nem rendeltetésszerű használatnak minősül, ha

- ▶ Az ANCOR Headrest a "Rendeltetésszerű használat" fejezetben ,leírtaktól eltérő módon használják
- ▶ Az ANCOR Headrest a jelen használati utasításban leírtaktól eltérő ,működési feltételek mellett használják
- ▶ Az ANCOR Headrest vagy a szállítási terjedelem részei átalakításra vagy műszaki módosításra .kerülnek

Ha az ANCOR Headrest nem rendeltetésszerűen használják, minden garanciális igény érvényét veszti.

A gyártó nem vállal felelősséget az ANCOR fejtámlában keletvagy a nem megfelelő használatból eredő személyi sérülésekért.kezett károkért

2.3. Felhasználó Képesítés

A jelen használati utasításban leírt tevékenységekhez ismerni kell annak a járműnek a működését és felépítését, amelyen az ANCOR Headrest használják. Az üzembiztonság biztosítása érdekében ezeket a tevékenységeket ezért csak olyan személy végezheti, aki ismeri

a járművel és a szükséges biztonsági óvintézkedésekkel, megfelelő oktatásban , és megfelelő vezetői rendelkezikrészesülengedéllyel .

Az ANCOR Headrest csak olyan szerelhetik fel, helyezhetik üzembe és működtethetikszemélyek, akik a jelen használati elolvasásával a készülék használatával és a kapcsolódó kockázatokkalutasítás .megismerkedtek

2.4. Általános biztonsági utasítások

- ▶ A veszélyek és az ANCOR Headrest károsodásának megelőzése érdekében kövesse a jelen használati útmutatóban található összes utasítást
- ▶ Az ANCOR Headrest csak akkor végezzen szerelési, üzembe helyezési, tisztítási és hibaelhárítási munkálatokat, ha a jármű ki van kapcsolva.
- ▶ Csak akkor használja az ANCOR Headrest és az összes mellékelt alkatrészt, ha azok tökéletes műszaki állapotban vannak, és a műszaki adatokban megadott teljesítménytartományon belül vannak (lásd a "Műszaki fejezetadatok").
- ▶ Ne használja az ANCOR Headrest robbanásveszélyes vagy korrozív környezetben.
- ▶ Ne tegye ki az ANCOR Headrest semmilyen káros sugárzásnak, például mikrohullámú, UV-, lézer- vagy röntgensugárzásnak.
- ▶ Védje az ANCOR Headrest a behatoló szilárd anyagok, idegen testek, folyadékok vagy repülő szálak okozta sérülések ellen.
- ▶ Ha a járművet hosszabb ideig nem használja, válassza le az ANCOR Headrest az áramforrásról. függően A járműváltozattól a jármű gyújtásának kikapcsolásakor áramot kap .is a fedélzeti aljzat
- ▶ Ne végezzen saját maga az ANCOR Headrest. Ezeket a munkálatokat csak hivatalos márkakereskedők vagy a végezheti elkarbantartási és javítási munkálatokat recalm szerviz .
- ▶ A kabinon belül mozgatható alkatrészek mozgatása vagy beállítása során az ANCOR fejtámla és a jármű kabinjának alkatrészei ütközhetnek, ami véletlenül a jármű működtetését okozhatja. Kerülje az ilyen ütközéseket, és gondoskodjon arról, hogy a jármű véletlenül ne induljon el.
- ▶ A beszerelés után győződjön meg arról, hogy a járművezető látómezeje korlátlan és kellően megvilágított marad.

Használjon segédeszközöket, például tolatókamerákat vagy tükröket a közvetett látás érdekében.

- ▶ A vezetőülés elfordításakor vagy a háttámla beállításakor az ANCOR Headrest a jármű utasterének részeivel ütközhet, ami a jármű nem szándékos működését okozhatja. Kerülje el az ilyen ütközéseket, és gondoskodjon arról, hogy a jármű nem szándékos működtetése ne következzen be.
- ▶ Ne fogja meg az ANCOR Headrest, amikor be- és kiszáll a járműből, hogy elkerülje a készülék sérülését.
- ▶ Rossz időjárás esetén csak megfelelő óvatossággal használja az ANCOR Headrest erős szél . rossz időjárás vagy az erős szél ronthatja az ANCOR Headrest teljesítményét és vezethet zajhoz.
- ▶ Ügyeljen arra, hogy a készülékkereten ne takarja ruha vagy más anyag.lévő hangszórókat és mikrofonokat
- ▶ Győződjön meg arról, hogy a járműbe biztonságosan rögzítve és egyértelműen felcímkézve vannak a sérülések elkerülése érdekében.szerelt kábelek és egyéb alkatrészek vagy sérülés. Ez különösen fontos a lábtérben .lévő alkatrészek esetében

2.5. Avégzett munka elektromos berendezéseken

A készülék elektromos berendezésén bármilyen módosítást csak a végezhetrecalm szerviz .

A készüléket csak hivatalos kereskedők és a recalm szerviz .nyithatja fel

- ▶ Rendszeresen ellenőrizze az ANCOR Headrest és a mellékelt alkatrészeket a nyilvánvaló hibák, pl. laza csatlakozások vagy a szigetelés sérülése .miatt
- ▶ Az elektromos berendezés esetén meghibásodása válassza le az ANCOR Headrest az áramellátást, és lépjen kapcsolatba a recalm szervizzel.

A szervizinterfészek használata a hivatalos márkakereskedők és a recalm szerviz .számára van fenntartva

2.6. Viselkedés vészhelyzetben

A meghibásodások vagy veszélyes helyzetek közvetlen személyi sérülésveszélyt vagy az ANCOR Headrest vagy a munkakörnyezetben lévő egyéb eszközök károsodásának kockázatát eredményezhetik

- ▶ Szükség esetén állítsa le a járművet, és helyezze üzemben kívül
- ▶ Válassza le az ANCOR Headrest a tápegységről.
- ▶ Ha szükséges, hagyja el a járművet, és hívjon segítséget.
- ▶ A meghibásodásokat lehetőleg a szerződéses kereskedőnek, vagy vészhelyzetben a visszahívó szolgálatnak kell elhárítania

2.7. Viselkedés a fokozott zajterhelés esetén

Ritka esetekben a zavarforrás hangnyomásszintje felerősödhet az ANCOR Headrest hibás működése miatt. Akár 105 dB(A) hangnyomásszint is kibocsátásra kerülhet. Ha egy személy 5 percnél hosszabb ideig van kitéve ilyen zajnak, fennáll a maradandó halláskárosodás veszélye.

- ▶ Ügyeljen arra, hogy 5 percnél hosszabb ideig ne legyen kitéve zajnak. Ha a probléma a következő lépésekkel nem oldható meg, hagyja el a jármű utasterét, és távolodjon el a zaj.
- ▶ Ha az ANCOR Headrest nem kapcsolja ki automatikusan az ANC-t, kapcsolja ki manuálisan az ANC-t a készülékkereten található vagy az ANCOR Headrest alkalmazáson keresztül. gomb segítségével
- ▶ Aktiválja az ANC-t újra.

Ha a hiba továbbra is fennáll:

- ▶ Kapcsolja ki ismét az ANC-t, és válassza le az ANCOR Headrest a tápegységről.



-
- ▶ Vészhelyzetben forduljon a hivatalos kereskedőhöz vagy a recalm szervizhez

3. Műszaki adatok

3.1. ANCOR Headrest

3.1.1. Méretek, súly és Anyag

Szélesség	560 mm
Mélység	230 mm
Magasság	250 mm
Súly	4,5 kg
A burkolat védelmi osztálya	IP54
Anyag	ABS/PC, RAL 9005

3.1.2. Környezeti és üzemi feltételek

A fejtámla közötti távolság rudak (középről középrészre)	Min. 112 mm Max. 193,5 mm
A fejtámla rudak átmérője	Min. 10 mm Max. 14 mm
Fejtámla szélessége	Max. 30 cm
Alkalmazási terület	ANC frekvenciasáv: 50 bis 500 Hz Hangfrekvencia-sáv: 50- 20.000 Hz Hangnyomásszint: legfeljebb 105 dB(A)
Üzemi hőmérséklet	-40 és +70 között°C

Relatív páratartalom	Max. 70%
Túlhőmérséklet-kapcsoló	75 °C-tól 10 °C hiszterézissel (átmenet 65 °C-tól normál üzemmódba) való
Használat földrengéses övezetekben	Igen
Rezgésállóság DIN EN 60068-2- 64/-27 szerint	Véletlenszerű rezgés: 2,97 g-ig Sokkoló rezgés: 25 g-ig
Tisztaság a tisztatér/tisztasági szerintosztály	Nem

3.1.3. Tárolás

Hőmérséklet	-55 és +105 között °C
Relatív páratartalom	Max. 70%

3.1.4. Elektromos adatok

Tápkábel csatlakoztatása	Német DT06-6S-CE 13, 6-tűs
Tápfeszültség	8-24 V DC
Energiafogyasztás	Max. 120 W
Rövidzárási ellenállás	Igen, a egyes csapjai .tápcsatlakozója GND-hez és a tápfeszültséghez
Polaritás megfordítás elleni védelem	Igen
Kondenzáció elleni védelem	Igen

Interfészek	1x A2B 1x Ethernet 1x USB 1x Micro USB 1x CAN
-------------	---

3.1.5. Elektromágneses kompatibilitás

Árambefecskendezési vizsgálat (BCI) szerint az ISO 11452-4:2011 szabvány .	A osztály (60mA-ig, Pmax 25 W)
Vizsgálati impulzusok a tápvezetékeken az ISO 7637-2:2011 megfelelően.és az ISO 7637-3:2007 szabványoknak	1: C osztály 2a: A 2b: osztály C 3a: osztály A 3b: osztályos tálly A a + b: osztályA
Vizsgálati impulzusok a tápvezetékeken szerint az ISO 16750-2:2012 szabvány	Indítási impulzus: A osztály Terhelésdömping impulzus: osztályC
Az ISO szerinti kisüléssel (ESD10605:2008 szabványelektrosztatikus) szembeni zavarmentességi vizsgálat.	A osztály

3.1.6. Interferencia Kibocsátás

30-75 MHz, BB	64-54 dB(μ V/m)
75-400 MHz, BB	54-65 dB(μ V/m)
400-1000 MHz, BB	65 dB(μ V/m)

3.1.7. Az alábbi címen: a következővel összhangban

EMC irányelv 2014/30/EU
DIN EN ISO 13766-1:2018: Földmunkagépek és építőipari gépek. Belső villamos rendszerű gépek EMC-je. 1. rész: Általános EMC követelmények.
DIN EN ISO 14982:2009: Mezőgazdasági és erdészeti gépek - EMC - Vizsgálati módszerek és értékelési kritériumok.

3.2. Rádió modul

3.2.1. Méretek, súly és Anyag

Szélesség	160 mm
Mélység	93 mm
Magasság	55 mm
Súly	292 g
Anyag	ABS

3.2.2. Környezeti és üzemi feltételek

Üzemi hőmérséklet	-40 és +85 között°C
Relatív páratartalom	Max. 70%
Használat földrengéses övezetekben	Igen
Tisztítóhelyiség/osztály megfelelő tisztításpecifikációinak	Nem

3.2.3. Tárolás

Hőmérséklet	-55 és +105 között°C
Relatív páratartalom	Max. 70%

3.2.4. Elektromos adatok

Polaritásvédelem	Nem
Kondenzáció elleni védelem	Nem
Interfészek	1x AUX bemenet (rádió) 1x rádiókábel 1x Push-to-Talk 1x A2B

3.2.5. Elektromágneses Kompatibilitás

Árambefecskendezési vizsgálat (BCI) szerint az ISO 11452-4:2011 szabvány .	A osztály (60mA-ig, Pmax 25 W)
A tápvezetékeken az ISO 7637-2:2011 megfelelően és az ISO 7637-3:2007 szabványoknak végzett .impulzusvizsgálat	1: C osztály 2a: A osztály 2b: C osztály 3a: A osztály 3b: A osztály a+ b: A osztály
Vizsgálati impulzusok a tápvezetékeken az ISO szerint 16750-2:2012 szabvány	Indítási impulzus: A osztály Terhelésdömping impulzus: C osztály
Elektrosztatikus) elleni immunitásvizsgálat kisülés (ESD az ISO szerint. 10605:2008 szabvány	A osztály

3.2.6. Interferencia Kibocsátás

30-75 MHz, BB	64-54 dB(μ V/m)
75-400 MHz, BB	54-65 dB(μ V/m)
400-1000 MHz, BB	65 dB(μ V/m)

3.2.7. Az alábbi címen: a következővel összhangban

EMC irányelv 2014/30/EU
DIN EN ISO 13766-1:2018: Földmunkagépek és építőipari gépek. Belső villamos rendszerű gépek EMC-je. 1. rész: Általános EMC övetelmények.



DIN EN ISO 14982:2009: Mezőgazdasági és erdészeti gépek -
EMC - Vizsgálati módszerek és értékelési kritériumok.

4. terjedelmeA szállítási

A szállítási terjedelem a következőket tartalmazza:

- Egy ANCOR Headrest-akusztikai egység lengőnyakú mikrofonokkal
- Egy tápkábel
- Két szorítógyűrű
- Egy kezelési útmutató
- Egy gyors útmutató a telepítéshez és a működéshez
- Választható: rádiós modul
- Választható: gyorsulásérzékelők ANC-hez, beleértve is a rögzítést
- anyag
- Választható anyag a kábelszereléshez és -kezeléshez

5. Eszköz Leírás

5.1. ANCOR Headrest

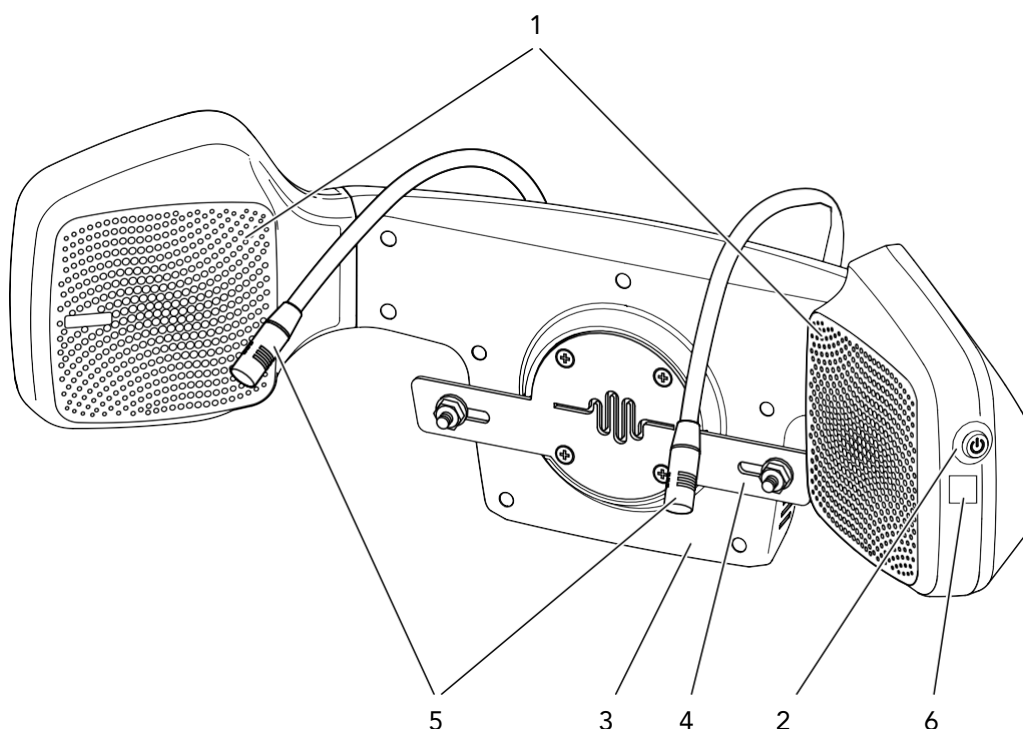

Img. 1 elülső Az ANCOR Headrest nézete

1	Beszélő
2	Nyomógomb LED-del
3	Készülékkeret
4	Tartókonzol
5	Libabőr mikrofonok
6	QR-kód a digitális címtáblával és más nyelvű használati utasítások elérésével

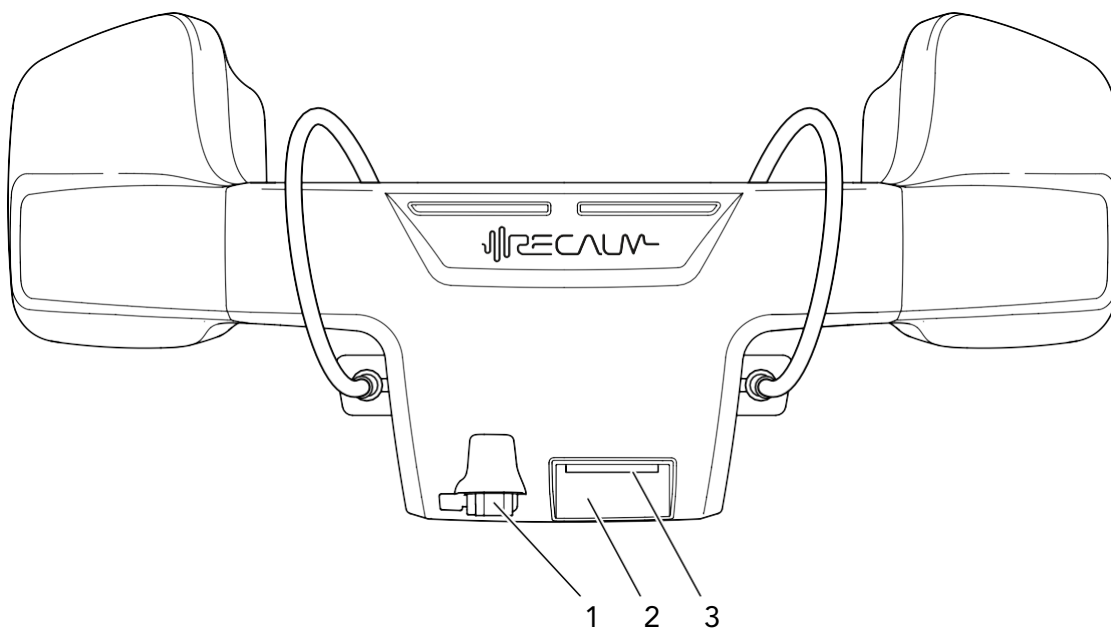

2. kép hátsó Az ANCOR nézetefejtámla

1	Dugócsatlakozó 6-tűs német dugóhoz (tápfeszültség, A2B busz)
2	Névtábla a készülék megnevezésével és QR-kóddal a digitális kezelési útmutatóhoz
3	<p>Szervizcsatlakozások (csak a hivatalos kereskedők és a recalm szerviz):számára</p> <p>1x Ethernet kapcsolat</p> <p>1x USB-port (statisztikai adatok) 1x</p> <p>Micro USBlekérdezése</p>

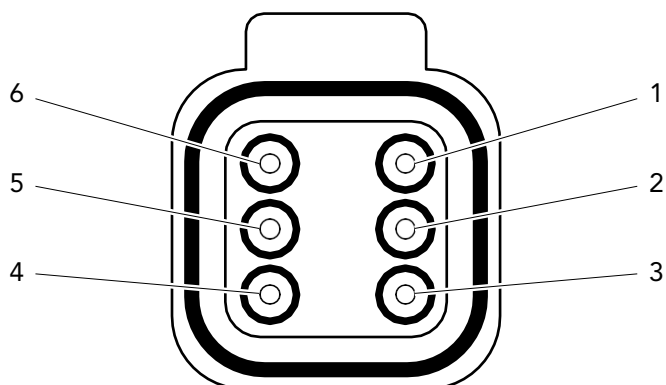

Img. 3 A 6-tűs német tűkiosztásacsatlakozó

1	VIN (piros)
2	GND (fekete)
3	CAN_N (sárga)
4	CAN_P (zöld)
5	A2B_A_N / A2B_B_N (zöld)
6	A2B_A_P / A2B_B_P (sárga)

5.2. Libaházas mikrofonok Mikrofonok

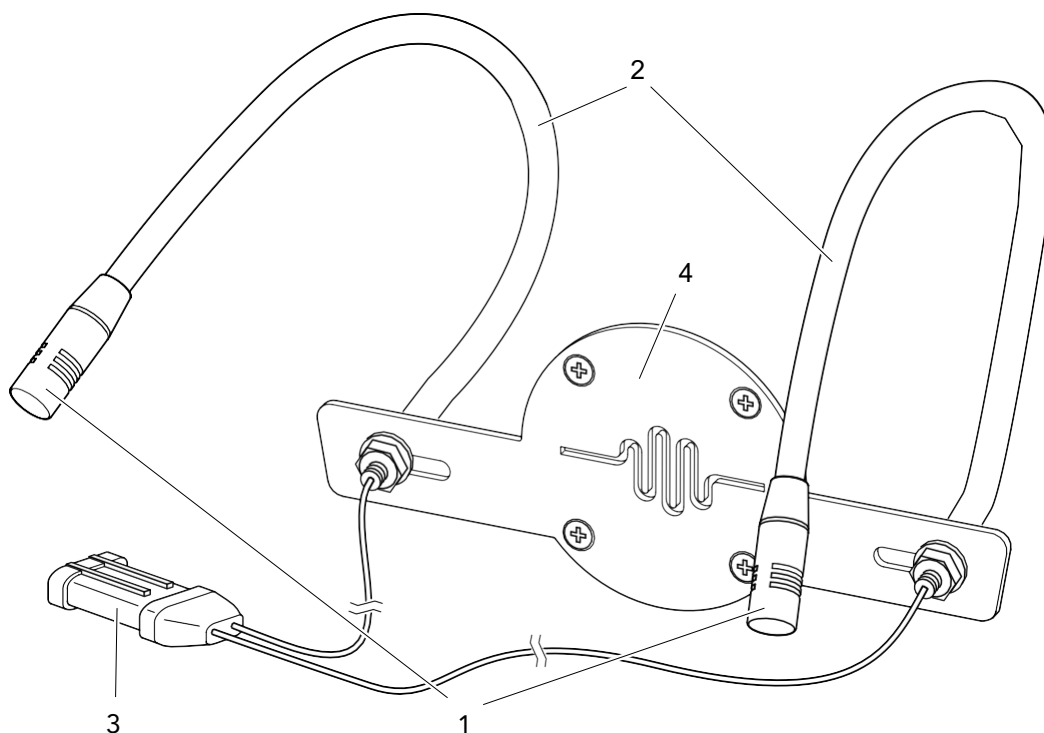

Img. 4 Libabőr mikrofonok szerelőlemezzel

1	Bal és jobb oldali mikrofon
2	Rugalmas fémtömlő
3	Superseal dugó, 4 pólusú, csatlakozás az ANCOR Headrest
4	Szerelőlemez és csavarok

5.3. Rádió modul

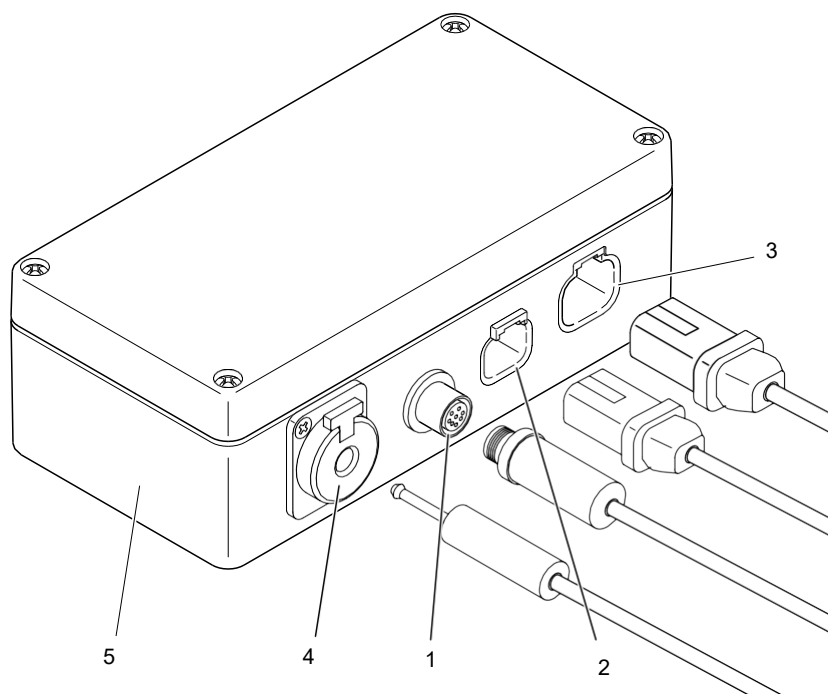

Img. 5 Rádió modul

1	A csatlakoztatásarádiókábel
2	Push-to-talk kapcsolat
3	Csatlakozás a fő kábelköteghez
4	6,3 mm-es csatlakozó audio line-in (rádiós csatlakozás)
5	Címke

5.4. Kábel

5.4.1. Főkábel kábelköteg

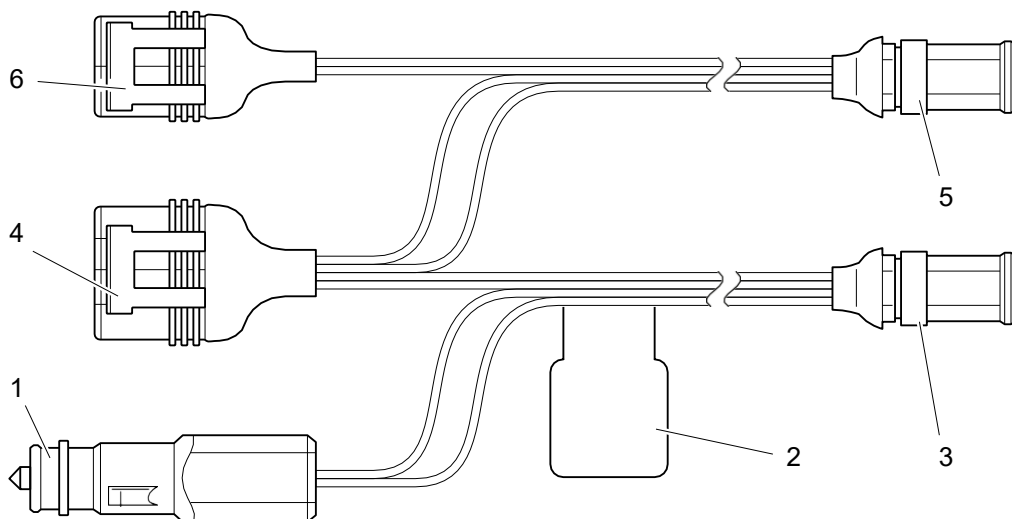

Img. 6 csatlakoztatásaA fő kábelköteg

1	Autódugó
2	Címke
3	Német dugó, 6-tűs, fődugó ANCOR Headrest
4	Superseal dugó, 4 pólusú, Csatlakozás a lengőnyak-mikrofonokhoz
5	Német dugó, 4-tűs, csatlakozás a rádiós modulhoz
6	Superseal dugó, 2-tűs további A2B csatlakozásokhoz

5.4.2. Push-To-Talk láb pedál

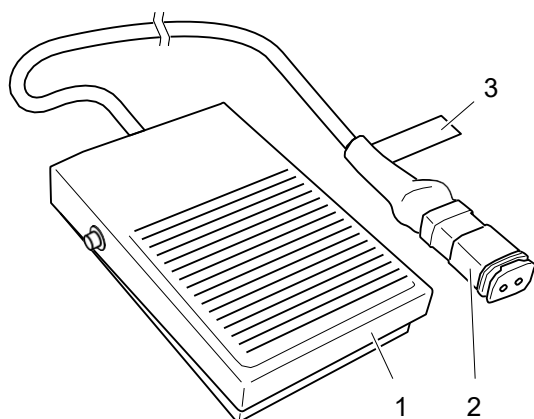

Img. 7 Push-to-Talk lábpedál

1	Lábpedál
2	Dugó a rádiós való csatlakozáshozmodulhoz
3	Címke

5.4.3. Rádiócsatlakozás kábel

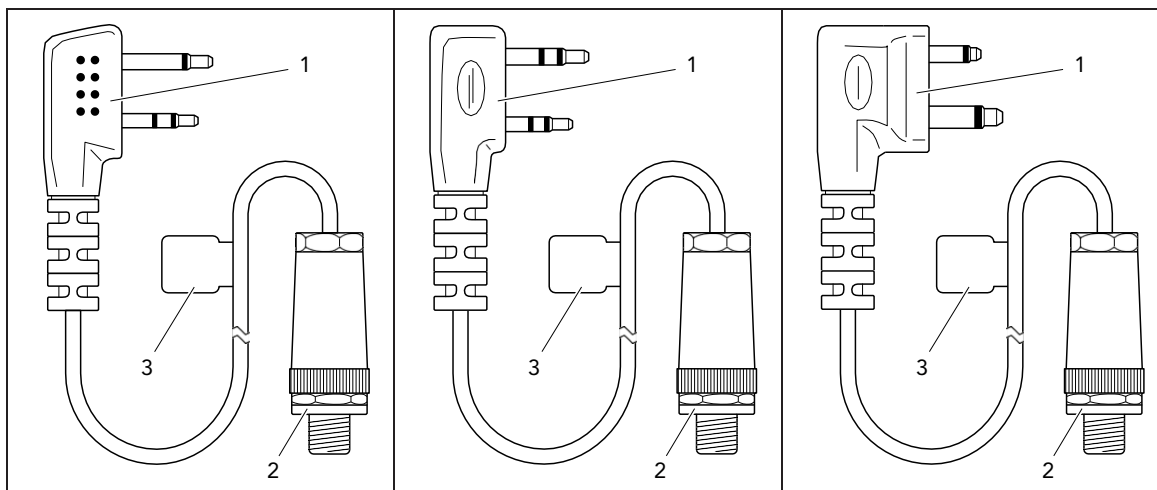

Img. 8 Rádió csatlakozókábel

1	Csatlakozás a rádiós modulhoz
2	Csatlakozás a rádióhoz
3	Címke

5.4.4. AUX Audio kábel

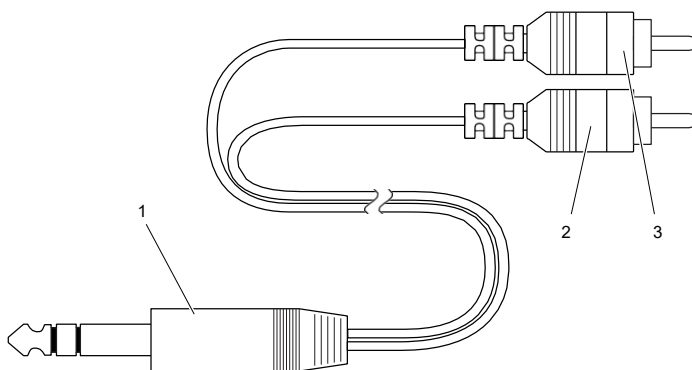

Img. 9 AUX audiokábel

1	6,3 mm-es sztereó csatlakozó
2	RCA csatlakozó balra (fehér)
3	RCA csatlakozó jobbra (piros)

5.4.5. Érzékelő Kábel

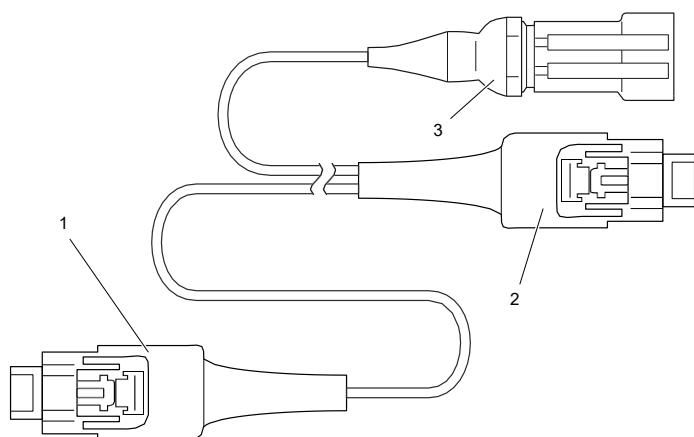

Img. 10 Érzékelő kábel

1	Gyorsulásmérő csatlakozó, AC2, Mini50, ,4-tűs 4-tűs
2	Gyorsulásérzékelő csatlakoztatása, AC1, Mini50, 4-tűs
3	Superseal dugó, 2-tűs a fő kábelköteghez való csatlakozáshoz

5.5. Funkció

Az ANCOR Headrest egy prémium kategóriás audiorendszer, amelyet azért fejlesztettek ki, hogy tegye új kommunikációs és hangopciókkal . megkönnyítse és biztonságosabbá a gépkezelők munkájátmindennapi A legfontosabb funkciókat a következő fejezetekben ismertetjük.

5.5.1. Szórakozás és Kommunikáció

Az ANCOR Headrest audio szórakoztató és kommunikációs rendszerként is használható, ha Bluetooth-on keresztül okostelefonhoz csatlakoztatjuk. A beépített hangszórókon és mikrofonokon az okostelefon vezérlésével.keresztül zene és kihangsított hívások indíthatók

5.5.2. Rádiómodul (opcionális)

Az opcionális rádiós modul különböző vállalati rádiók csatlakoztatására használható. PTT lábpedál A fülkében bárhol elhelyezhető lehetővé teszi a rádiózás kéz nélküli használatát.

kommunikáció anélkül, hogy a rádióhoz nyúlna, és megszakítaná a folyamatban lévő munkát.

Elérhetőek PMR, üzleti és CB-rádiók a Kenwood, Motorola, Midland, cégektőlCom és Stabo . A 3M sisakrádiós megoldásai Peltor LiteCom kompatibilis kézi rádiókészülékkel is használhatók. Az ANCOR Headrest integrált hangszórók és mikrofonok kristálytisza hangminőséget biztosítanak. A konfigurációtól függően a bejövő rádióüzenetek elsőbbséget élvezhetnek a telefonos kommunikációval szemben a maximális biztonság érdekében. Az adaptív hangerőszabályozásnak köszönhetően audiószórakoztatás zenei hangereje automatikusan csökken, amint rádióüzenet érkezik.

5.5.3. ANC (nem kötelező)

Az ANCOR Headrest aktív zajcsökkentésre használható a járműkabinokban, és az aktív elvén alapul.zajcsökkentés Törlés (ANC). A zavaró és egészségtelen mesterségesen generált segítségével csökkentikellenhang .

Az ANCOR Headrest belső érzékelői és külső gyorsulásérzékelői a környezet zajok . A zajforrást a zajforrás közelében, maximális sebességgel rögzítik, ami több számítási időt biztosít a vezérlőegységnek a szükséges ellenzaj meghatározásához, majd a lehető legpontosabb csökkentéséhez. Levegőben terjedő és szerkezetben mérésére és digitalizálására szolgálnak

Az ellenhangot az ANCOR Headrest hangszórói adják ki. Az ellenhang és a háttérzaj ellentétes hullámai átfedik egymást.

és egy bizonyos frekvenciatartományban kioltják egymást (destruktív interferencia). Ez érezhetően csökkenti a háttérzajt a felhasználó környezetében.

5.6. LED Áttekintés

Az ANCOR Headrest készülékkeretén lévő gombon két LED jelzi az ANCOR Headrest aktuális működési állapotátfejtámla .

Jelzés	Működési feltétel
Kék ki	ANC inaktív
Kék fények folyamatosan világítanak	ANC aktív
Kék villanások	Bluetooth párosítás aktív
Piros ki	ANCOR Headrest hibátlan
A piros lámpa folyamatosan világít	Túlhőmérséklet-kikapcsolás aktív vagy hiba az során indítási folyamat vagy az indítási folyamat aktív
Vörös villogás	Meghibásodás jelen

6. Összeszerelés

Előfeltételek:

- A vezetőülés fejtámlával ellátott rendelkezik.
- A vezetőülés fejtámlájának méretei megfelelnek a műszaki adatokban megadott követelményeknek (lásd a "műszaki adatok" fejezetet).

6.1. A fejtámla szétszerelése



VESZÉLY

Sérülésveszély a jármű miatt!ellenőrizetlen működése

Ha a vezetőülés elmozdul, a jármű kezelőszerveinek egyes részei működésbe léphetnek. A jármű vagy ellenőrizetlen mozgása .esetén emberek súlyosan megsérülhetnek

- ▶ A vezetőülésen csak akkor végezzen munkát, a jármű ki van kapcsolva.



VIGYÁZAT

Kisebb sérülések veszélye az elakadó miattalkatrészek !

A végzett munka során az ujjak vagy a bőr részei beszorulhatnakfejtámla és az ANCOR Headrest tartójának .rögzíthető részein

- ▶ A munka .során óvatosan járjon el
- ▶ Hajtsa vízszintes helyzetbe .a vezetőülés háttámláját
- ▶ Húzza ki a vezetőülés fejtámláját, amennyire csak lehetséges.

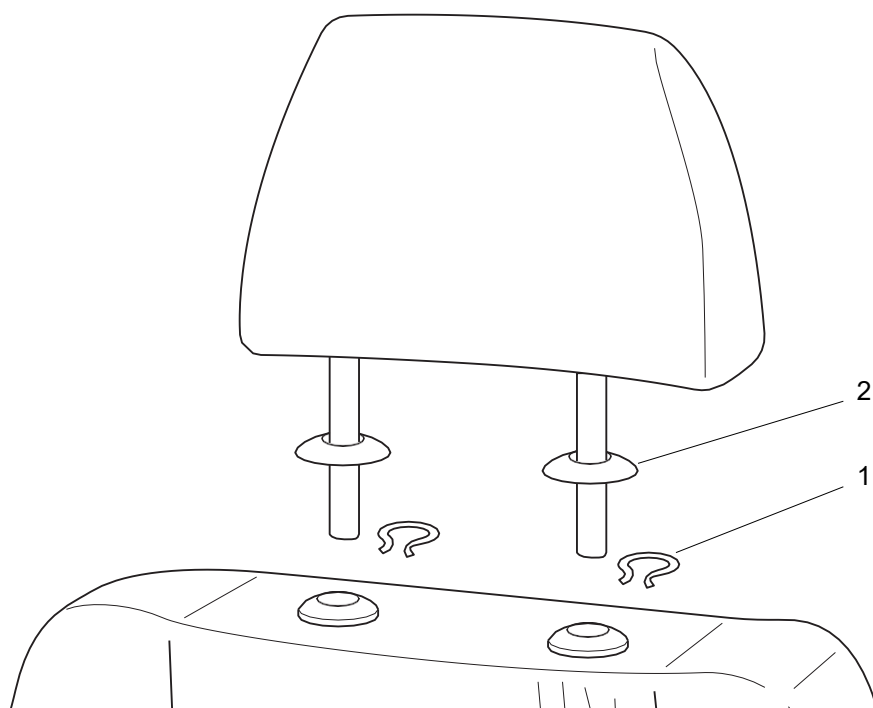

Img. 11 Oldja ki a fejtámlát

- ▶ Távolítsa el a fejtámla-vezető burkolatait (2), amelyekbe a fejtámla rúdjai vannak behelyezve.
- ▶ Húzza ki a rögzítőkapcsokat (1) a fejtámla vezetőjének . Szükség esetén használjon szerszámot, például csavarhúzót vagy villáskulcsot.mélyedéséből
- ▶ Húzza ki teljesen a fejtámlát a fejtámla vezetőjéből.
- ▶ Helyezze vissza a rögzítőkapcsokat (1) a fejtámla-vezető .mélyedéseibe
- ▶ Vegye le a borításokat (2) a fejtámlák rúdjaíról.
- ▶ Helyezze vissza a huzatokat (2) a megfelelő fejtámla-vezetőre.
- ▶ Hajtsa a vezetőülés háttámláját függőleges helyzetbe.

6.2. rögzítése Az ANCOR Headrest

VIGYÁZAT

Kisebber séerülések és kár veszélyeanyagi !

Ha az ANCOR Headrest felszerelt fejtámlát a járműbe való be- vagy kiszálláskor a járműbe , az emberek könnyen megsérülhetnek, és az ANCOR Headrest leeshet.tartják

- ▶ Mielőtt be- vagy kiszállna a járműből, helyezze a fejtámlát az ANCOR Headrest a vezetőülésre.
- ▶ A kartámaszt felhajtása előtt oldja a hidraulikát úgy, hogy azt lengő mozgással szabadon engedi. Az ANCOR fejtámla felszerelésekör ideális esetben a kartámasz ütközését is be kell állítani, hogy ne ütközzön a joystickkel, és ne induljon el véletlenül a gép.

FIGYELEM

Ütközésveszély!

Ha az ANCOR Headrest a jármű vezetőfülkéjében , szerelik felfennáll az ütközés veszélye a munkát végző személy, az ANCOR Headrest és a jármű vezetőfülkéjének vagy a jármű kezelőszerveinek részei között.

- ▶ Csak a jármű kívül szerelje fel vezetőfülkéjén .

- ▶ Helyezze az ANCOR Headrest egy sík felületre a jármű utasterén .kívülre
- ▶ Vezesse át a fejtámla rúdjaít az ANCOR Headrest tartójának .szorítóhengerén
- ▶ Ehhez mozgassa a szorítóhengereket egymástól távolabb.

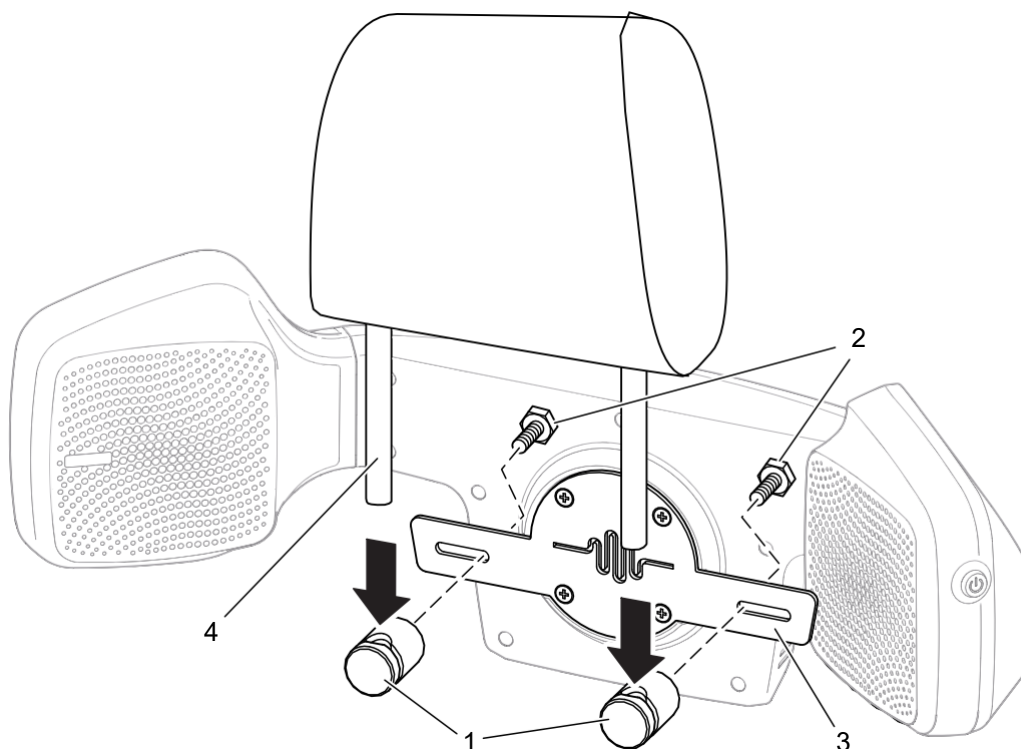

Img. 12 Az ANCOR Headrest rögzítésefejtámla

- ▶ Húzza meg a rögzítőhenger (1) egy 10 mm széles villáskulccsal.hátulján lévő csavarokat (2)
- ▷ Az ANCOR Headrest szorítóhengerei rögzítettek.



A mellékelt rögzítőgyűrűkkel a fejtámla is rögzíthető a helyén, hogy az ANCOR súlya fejtámla ne húzza le a fejtámlát akaratlanul.

A fejtámla :magasságának rögzítése

- ▶ Csúsztassa a rögzítőgyűrűket a fejtámla rúdjai (4) fölé olyan magasságba, amilyen magasságban a fejtámlát később a fejtámlavezetőben tartani kívánja.
- ▶ Húzza meg a rögzítőgyűrűk (1) gyűrűcsavarjait (3 mm-es imbuszkulccsal.)
- ▶ Helyezze a fejtámlát az ANCOR Headrest felszerelve a vezetőülés felületére.



-
- ▶ Szálljon be a jármű vezetőfülkéjébe.
 - ▶ Hajtsa vízszintes helyzetbe .a vezetőülés háttámláját
 - ▶ Helyezze vissza a fejtámla rudakat (4) a fejtámla vezetőjébe.
 - ▶ Állítsa be a fejtámla .kívánt magasságát

6.3. felszerelése Az ANC modul (opcionális)

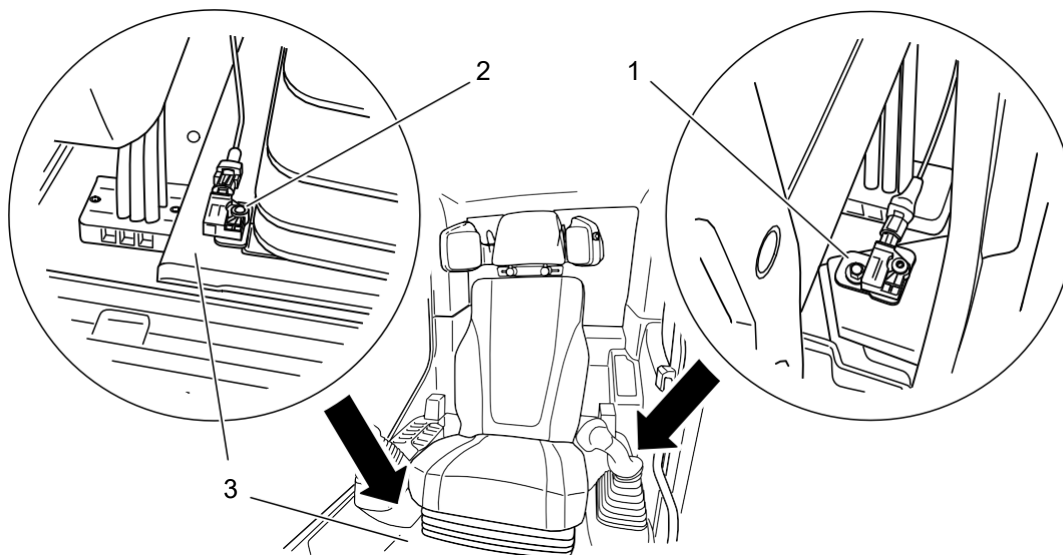

Img. 13 A felszerelésegyorsulásérzékelők

Ha az ANCOR Headrest tartalmazza az opcionális ANC megoldást:

- ▶ Szereljen fel legalább két ACC-érzékelőt a gépre.

Az ACC-érzékelők szabadon felszerelhetők a jármű meglévő csavarozási pontjaira

Ajánlás:

- ▶ Szerelje fel az első érzékelőt (2) az érzékelőlemezzel (3) együtt az ülés jobb első részére.
- ▶ Szerelje fel a második érzékelőt (1) az üléstől balra, az ajtó .

Az ANC hatékonyságát befolyásolja, hogy milyen közel vannak a leghangosabb zavarforráshoz, például a jármű motorjának .irányában

Ezért az egyéni elhelyezéseket a kabinon .kívül is el lehet végezni

6.4. A rádiós modul felszerelése (opcionális)

VIGYÁZAT

Biztonsági figyelmeztetés!

- ▶ A jármű vezetőfülkéjén belül vagy kívül vezetett kábelek potenciális botlásveszélyt és/vagy egyéb veszélyeket .
- ▶ A balesetek .megelőzése érdekében rögzítse és címkézze az összes kábelt

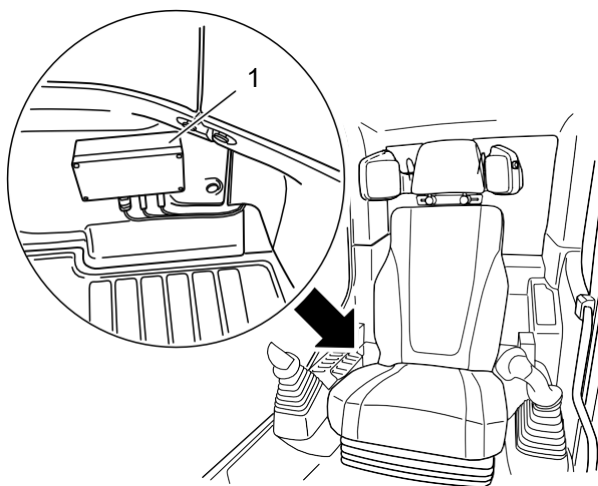

Img. 14 felszereléseA rádiós modul

Ha az ANCOR Headrest tartalmazza az opcionális rádiós modult:

- ▶ Szerelje be a rádiós modult (1) a belső térbe és az ANCOR Headrest .közelébe

A tépőzáras rögzítőelem lehetővé teszi a könnyű felszerelést, és a modult a vezetőülés oldalára vagy hátuljára ajánlott rögzíteni.

Az elhelyezésnek meg kell akadályoznia, hogy a modult elmozdítsák vagy meghúzzák, ugyanakkor lehetővé kell tennie, hogy a további kábelek elég hosszúak legyenek ahhoz, hogy a megfelelő alkatrészekhez csatlakoztathatók legyenek (operátorrádió; AUX-kábel), vagy hogy a biztonságos működéshez legyenek (PTT lábpedál).szükséges helyeken csatlakoztathatók

6.4.1. Láb Pedál

A PTT lábpedál tépőzáras rögzítővel van ellátva, amely lehetővé teszi a könnyű és rugalmas elhelyezést a fülke padlóján.

- ▶ Tisztítsa meg a felületet, mielőtt felragasztja a lábpedált.



Vannak alternatív bekötési lehetőségek. Bármilyen analóg gomb csatlakoztatható a két érintkező közé, pl. egy kézi gomb vagy egy joystick gomb.

6.4.2. Operátor Rádió

Előfeltételek:

- Az ügyfél rendelkezik támogatott rádiós eszközzel, a teljes lista megtekinthető oldalona www.recalm.com/faq/ .
- A rádió (ha csatlakoztatva van a tápegységhez) és az ANCOR Headrest azonos feszültségpotenciálon van.tápellátása
- A rádió univerzális csatlakoztatása elérhető. Az ANCOR Headrest a következő rádiós szabványokat támogatja
- PMR, operációs és CB rádió opciók



A támogatott kapcsolatos naprakész áttekintésekért és információkért gyártókkal és modellekkel kérjük, olvassa be a QR-kódot, vagy látogasson el a weboldalra www.recalm.com/faq/ .

Csatlakoztassa a rádióvezérlő egységet a rádiós modulhoz:

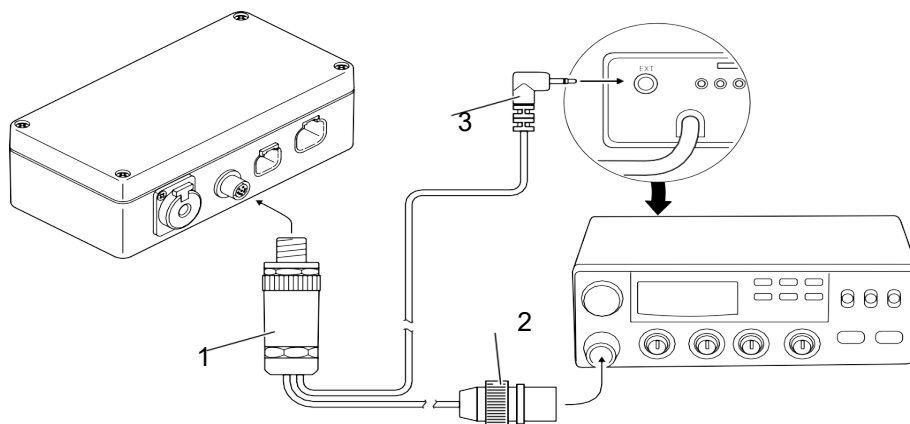

Img. 15 A rádióvezérlő csatlakoztatása a rádiós modulhoz



<ul style="list-style-type: none">▶ Tegye univerzális csatlakozóthozzáférhetővé a rádió .lévő▶ Csatlakoztassa a mellékelt rádiókábelt (3) a rádió .található univerzális csatlakozóhoz▶ Csavarja le a rádió kézibeszélőjét▶ Csatlakoztassa a mellékelt PTT helyette lábpedál kábelt (2).▶ Csatlakoztassa a kábelt (1) a rádiós modulhoz.	<ul style="list-style-type: none">▶ Távolítsa el a kupakot univerzális a rádió oldalán .csatlakozóról▶ Csatlakoztassa a mellékelt rádiókábelt az univerzális csatlakozóhoz.▶ Csatlakoztassa a kábelt a rádiós modulhoz.
--	---

6.4.3. Acsatlakoztatása rádió

Előfeltételek:

- Hozzáférés a rádió előerősítő kimeneteihez.
- A rádió menüpontjaiban lévő kiegyenlítő funkciókat ki kapcsolni.
- Csak : hangszóró kimenettel rendelkező rádiókhoz(nem tartozik a szállítási terjedelemhez).
- A gép hangszórói kikapcsolhatók.

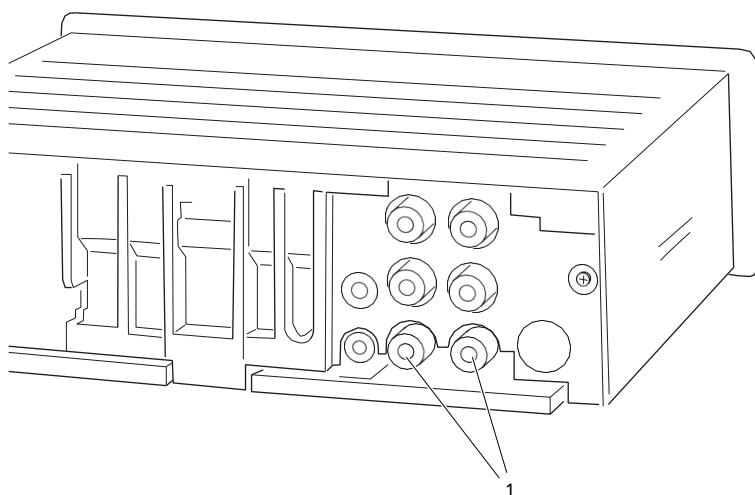

Img. 16 csatlakoztatásaRádió

1	Előerősítő kimenet
---	--------------------

- ▶ Csatlakoztassa a gépbe épített rádiót a mellékelt AUX-kábellel, ha az ANCOR Headrest keresztül szeretne rádiót hallgatni
- ▶ Csatlakoztassa az AUX-kábel két cinch-csatlakozóját az előerősítő kimeneteinek alzataihoz (1).
- ▶ Kapcsolja ki a gép hangszóróit, pl. a felső ISO-dugó .kihúzásával
- ▶ Csatlakoztassa az AUX-kábel 6,3-as jack dugóját a rádiós modulhoz.

6.5. csatlakoztatásaA tápegység kábel

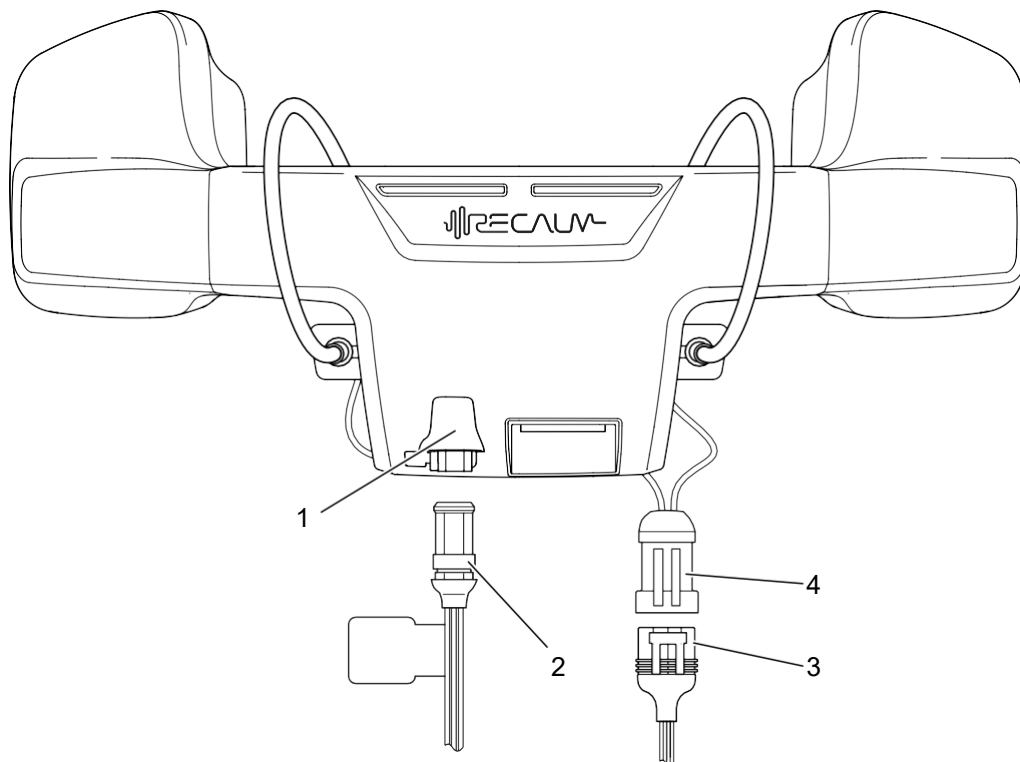

Img. 17 csatlakoztatásaA tápkábel

- ▶ Helyezze a 6 pólusú német csatlakozót (2) az ANCOR Headrest alján (1).csatlakozóba
- ▶ Helyezze a Superseal csatlakozót (3) a lengőnyakú mikrofon csatlakozójába (4).

Csak :rádiós modul

- ▶ Helyezze be a 4 pólusú német csatlakozót a rádiós modulba.
- ▶ Csatlakoztassa a PTT lábpedál kábelét a rádiós modulhoz.
- ▶ Csatlakoztassa a vezérlő rádiót a rádiómodulhoz a kábel segítségével.

Csak ANC opcióval:

- ▶ Csatlakoztassa a Superseal csatlakozókat az ACC-érzékelőkhöz.
- ▶ A laza kábelek rögzítéséhez használjon kábelkötegelőket, kábelbilincseket és kábelcsöveket

6.6. A beállítása tápellátás

FIGYELEM

Az akkumulátor lemerülésének veszélye a járműben!

A járműváltozattól függően a jármű a fedélzeti gyújtásának is feszültséget kap kikapcsolásakor.feszültség aljzat

- ▶ Húzza ki a jármű dugaszát a fedélzeti feszültség aljzataból, ha a járművet hosszabb nem használja.

FIGYELEM

A jármű sérülésének veszélyecsatlakozójának !

A járműcsatlakozón lévő piros sapka a jobb tapadást a fedélzeti tápegység aljzatában.biztosítja

- ▶ Csak a piros kupakkal .ellátott járműcsatlakozót használja

- ▶ Dugja be a járművön lévő csatlakozót a jármű fedélzeti tápegységének aljzatába.
 - ▶ Kapcsolja be a jármű gyújtását az áramellátás .megteremtéséhez
- ▷ Az ANCOR Headrest megkezdí az indítási folyamatot.
- ▷ Az ANCOR Headrest gombon lévő piros LED folyamatosan .világít
- ▷ Ha az indítási folyamat sikeresen befejeződött (kb. 60 másodperc múlva), a piros LED kialszik, és megszólal a "Rendszer készen áll" jelzőhang.

Ha az indítási folyamat nem zárul le sikeresen, és a gombon lévő LED továbbra is világít:piros

- ▶ Válassza le az ANCOR Headrest a tápegységről, és ismételje meg a fenti lépéseket.
- ▶ Ha a probléma továbbra is fennáll, forduljon a hivatalos



márkakereskedőhöz vagy a recalm szervizhez.

7. Üzembe helyezés

A telepítés és a sikeres beállítás után az ANCOR Headrest alapvető kommunikációs és szórakoztató célokra használható.

A személyre szabottabb kommunikációs profil és az opcionális érdekében ANC-kalibrálás azonban ajánlott a beállítás a hivatalos márkakereskedőnél vagy a kérése recalm szervizben.

8. Művelet

Javasoljuk az ANCOR Headrest alkalmazás használatát, mivel az alkalmazás szélesebb körű használati lehetőségeket kínál (lásd az "ANCOR Headrest alkalmazás működése" című fejezetet). Az alkalmazás nem szükséges az ANC alapvető működéséhez.

Követelmények:

- Az ANCOR Headrest csatlakozik a tápegységhez.
- Az ANCOR Headrest hibamentes működési van.
- Az ANCOR az ANCOR Headrest Bluetooth-on keresztülfajtámla alkalmazással való használathoz. csatlakozik mobileszközéhez
- Az ANCOR Headrest sikeresen üzembe .helyezték

8.1. Az ANC aktiválása és deaktiválása



A kívánt háttérzaj, pl. a rádió vagy a kihangosító által keltett zajrendszer , befolyásolhatja a zajcsökkentés .érzékelését

Ez azonban nem befolyásolja az ANC .tényleges

- ▶ Az ANC aktiválásához nyomja meg az ANCOR Headrest .lévő gombot
 - ▷ A gombon lévő kék LED világít folyamatosan .
- ▶ Az ANC kikapcsolásához nyomja meg újra az ANCOR Headrest .lévő gombot
 - ▷ A gombon lévő kék LED kialszik.

8.2. Csatlakoztasson okostelefont keresztül Bluetooth-on



Az ANCOR fejámla pontos sorozatszámát a típus táblán vagy a digitális termékcímkén. A típus tábla található a készülékön. A digitális termékcímke az ANCOR fejámla QR-kódja mögött található.

Ha a Bluetooth-kapcsolattal kapcsolatban problémák merülnek fel, olvassa el a "Bluetooth-kapcsolati problémák" című fejezetet.

- ▶ Aktiválja a Bluetooth-t a mobil eszközén, és tegye láthatóvá a készüléket más eszközök számára.
- ▶ Nyomja meg és tartsa lenyomva az ANCOR Headrest lévő GOMBOT 3 másodpercig, amíg a lévő gombonkék LED villog és egy szóval meg.
 - ▷ Az ANCOR Headrest Bluetooth párosítási módja elindul.

Az ANCOR Headrest első történő csatlakoztatása a mobil eszközéhez:

- ▶ Válassza ki az ANCOR Headrest a mobil készülék Bluetooth-beállításában.
 - ▷ A sikeres kapcsolatot egy hangjelzés jelzi. Ezenkívül a GOMBOT megszűnik villogni.
 - ▷ Az ANCOR Headrest mostantól automatikusan csatlakozik a párosított eszközhez, ha az hatótávolságon belül van. Ehhez a kapcsolatot nem szabad manuálisan megszakítani a mobil eszközön keresztül.

A Bluetooth párosítási megszüntetés módja:

- ▶ Nyomja meg és tartsa lenyomva az ANCOR Headrest gombot 3 másodpercig. Törli a korábban párosított eszközök listáját az ANCOR Headrest:
 - ▶ Nyomja meg és tartsa lenyomva 6 másodpercig, miközben

8.3. Az ANCOR Headrest kezelése App

Ez a fejezet csak az ANCOR Headrest legfontosabb funkcióit ismerteti feljebb alkalmazás, amelyek az ANCOR Headrest .optimális használatához javasoltak

Az alkalmazás használatára vonatkozó részletesebb információk az alkalmazáson belüli beilleszkedési folyamat részeként érhetők el

Az ANCOR Headrest alkalmazás többek között alapfunkciókat : a következő támogatja

- A beállításai Bluetooth-kapcsolat
- Az ANC aktiválása és deaktiválása
- Az ANC jelenlegi teljesítményének vizualizálása



Az alkalmazás által kínált funkciók köre folyamatosan bővül. A közeljövőben a lehet készüléket az egyéni igényekhez .majd igazítani és kalibrálni

Töltse le az ANCOR Headrest alkalmazást az Android áruházból:



- ▶ Nyissa meg az ANCOR Headrest alkalmazás linkjét az alábbi QR-kód segítségével.
- ▶ Töltse le az ANCOR Headrest alkalmazást mobilkészüléke alkalmazásboltjából.
- ▶ Telepítse az ANCOR Headrest alkalmazást mobileszközére.

Élő nézet felhasználói felület

Ha a mobileszköz Bluetooth-on keresztül csatlakozik az ANCOR Headrest, az ANCOR Headrest alkalmazás a megnyitás .után átvált az élő nézetre

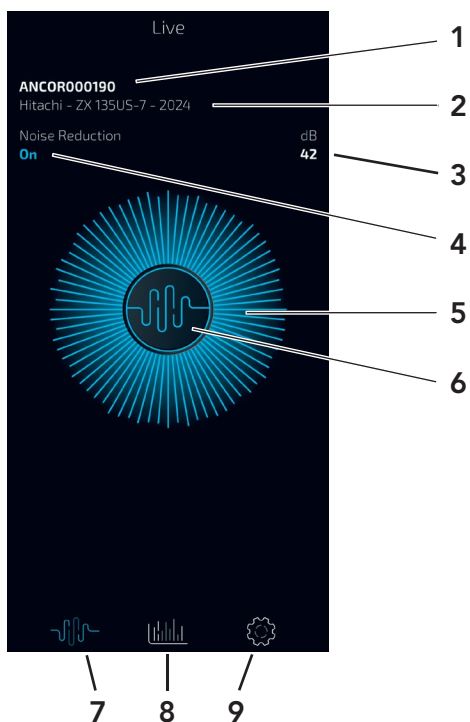

Img. 18 élő Az ANCOR Headrest alkalmazás nézete

1	Csatlakoztatott ANCOR Headrest
2	A gépre vonatkozó információk
3	Zajszint utánANC
4	ANC tevékenység
5	A teljesítmény vizualizálása
6	ANC be/ki gomb
7	Élő nézet gomb
8	Eszköz konfiguráció gomb
9	Beállítások gomb

8.3.1. Az ANC aktiválása és deaktiválása az alkalmazásban



A kívánt háttérzaj, pl. a rádió vagy a kihangosító által keltett zajrendszer, befolyásolhatja a zajcsökkentés érzékelését

Ez azonban nem befolyásolja az ANC tényleges

► Nyissa meg az ANCOR Headrest alkalmazást.

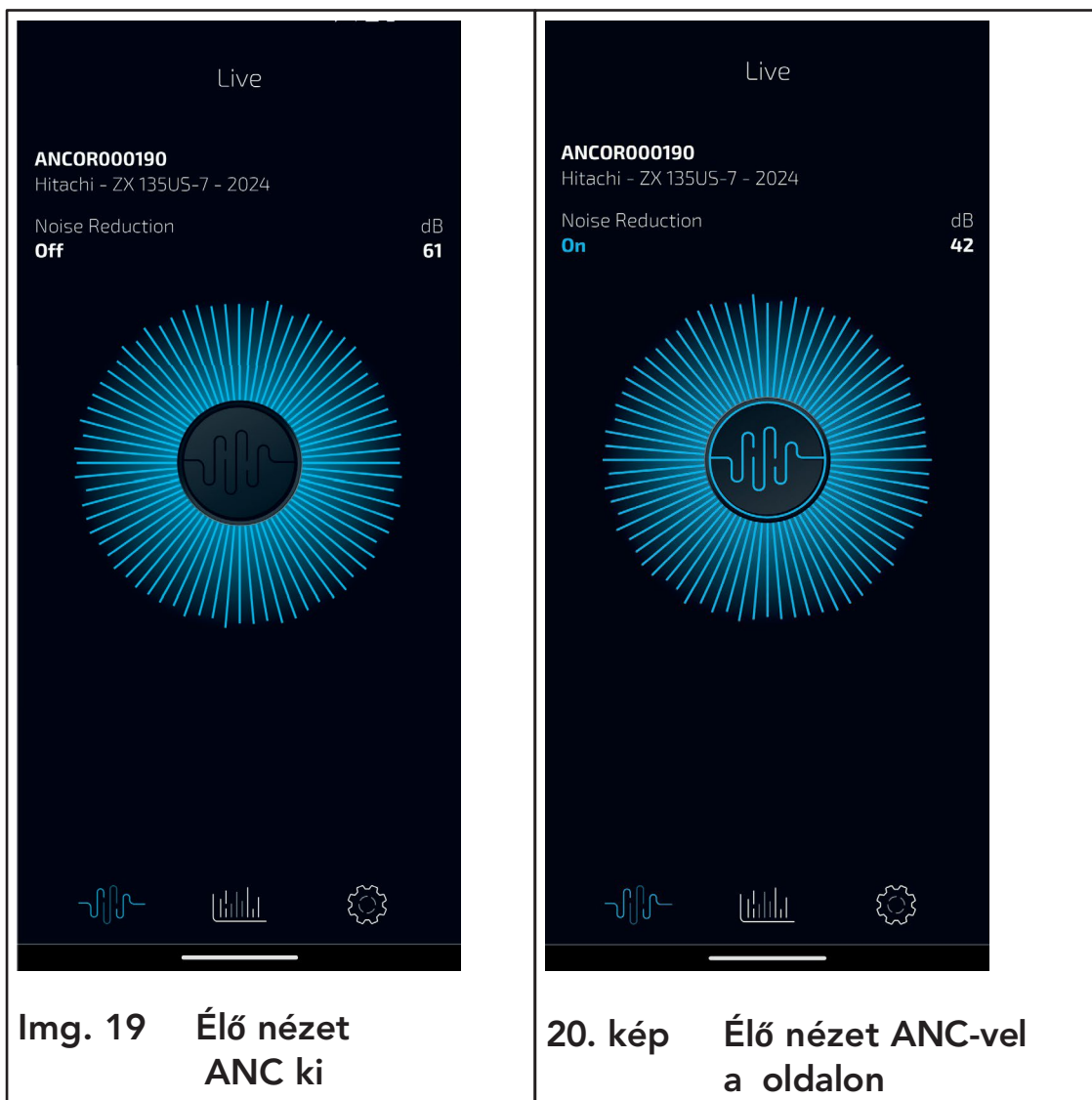

- ▶ Nyomja meg az "Élő nézet" gombot.
 - ▷ Az ANCOR Headrest alkalmazás élő nézetre vált.
 - ▷ Az Élő nézet megjeleníti az ANC teljesítményét (még akkor is, ha az ANC ki van kapcsolva).aktuális
- ▶ Az ANC aktiválásához nyomja meg az [ANC be/ki] gombot.
 - ▷ Az [ANC be/ki] gomb kékre vált.
 - ▷ Az ANCOR Headrest lévő gomb kék LED-je folyamatosan világít.
- ▶ Az ANC kikapcsolásához nyomja meg újra .az [ANC be/ki] gombot
 - ▷ Az [ANC be/ki] gomb kék háttere kialszik.
 - ▷ Az ANCOR Headrest lévő gomb kék LED-je kialszik.

9. Tisztítás és Karbantartás

9.1. ANCOR Headrest tisztításafejtámla

- ▶ Rendszeresen ellenőrizze az ANCOR Headrest lévő hangszórók körüli területet vagy az A2B érzékelők mikrofonjai por vagy szennyeződés .szempontjából
- ▶ A makacs szennyeződések .eltávolításához használjon enyhén nedves tisztítókendőt

9.2. Az ANCOR Headrest karbantartásafejtámla

A karbantartási munkákat kizárólag a hivatalos márkakereskedők és a recalm szerviz munkatársai .végzik

10. Hibaelhárítás

10.1. Hibaelhárítás Intézkedések

Az alábbi táblázat áttekintést nyújt az ANCOR Headrest vagy annak alkatrészeiben előforduló , azok lehetséges okairól és a hibák elhárításáról.lehetséges hibákról

Üzemzavar	Lehetséges ok	Jogorvoslat
Az ANC funkció szabálytalanul , vagy nincs észrevehető viselkedéscsökkenés. Az ANCOR Headrest lévő piros LED nem villog.	ANCOR Headrest helytelenül konfigurálva	Konfigurálja az ANCOR Headrest a járművéhez.
	Rossz helyzetben lévő csuklónyak	Állítsa vissza a lengőnyakat az eredeti helyzetükbe.
Az ANCOR Headrest világítlevő piros LED folyamatosan .	Az indítási folyamat sikertelen	Kapcsolja ki és állítsa vissza az áramellátást. Ha a probléma továbbra is fennáll, forduljon a hivatalos kereskedőhöz vagy a recalm szervizhez.
	Túlmelegedés leállítása aktív	Túlmelegedés leállításának .kikapcsolása

Üzemzavar	Lehetséges ok	Jogorvoslat
<p>Hangjelzés, és az ANCOR Headrest lévő piros LED hallhatóvillogni kezd.</p>	<p>Korlátozott funkcionalitás a hibás szoftver verzió miatt</p>	<p>Tartsa lenyomva a gombot legalább 10 másodpercig</p> <p>Ha a hiba ismét jelentkezik, olvassa ki a hibakódokat, és lépjen kapcsolatba az ügyfélszolgálatlal.</p>
	<p>Az érzékelőlánc rosszul van bekötve</p>	<p>Drótozzuk a következő sorrendben: ANCOR - lúdlábak - vezeték nélküli modul - ANC-érzékelők.</p> <p>Ezután nyomja meg és tartsa lenyomva a gombot legalább 10 másodpercig az újraindításhoz.</p> <p>Ha a probléma továbbra is fennáll, forduljon az ügyfélszolgálathoz.</p>
<p>A Bluetooth-kapcsolat mobileszközzel nem lehetséges.</p>	<p>Hibás Bluetooth beállítások a mobileszközön</p>	<p>Bluetooth-kapcsolati javításproblémák .</p>
	<p>Az ANCOR Headrest üzemmódja nem Bluetooth aktivált</p>	



<p>A fel- vagy lefelé irányuló telefon meghibásodott.</p>	<p>Korlátozott funkcionalitású mobiltelefon használata</p>	<p>A mobiltelefonok áttekintésekorlátozottan használható : www.recalm.com/faq</p>
---	--	---

10.2. leolvasása A hibakód és szervizkérelem

Amikor az ANCOR Headrest egyetlen hangjelzést ad, és az ANC gombon lévő villog.piros LED

- ▶ Nyomja meg és tartsa lenyomva az ANCOR Headrest gombját legalább 10 másodpercig.
 - ▷ Az ANCOR Headrest újraindul.
- ▶ Várjon, amíg az ANCOR Headrest ismét üzemkész állapotba kerül, és ellenőrizze, hogy a hiba továbbra is fennáll-e.

Ha a hiba megismétlődik, az ANCOR Headrest hibakódja az ANCOR Headrest alkalmazáson keresztül kiolvasható, és elküldhető a hivatalos márkakereskedőnek vagy a recalm szerviznek.

Előfeltételek:

- Az ANCOR Headrest gombon lévő piros LED villog.
- Létrehozható .a Bluetooth-kapcsolat az ANCOR Headrest

Ha az ANCOR Headrest gombon lévő piros LED folyamatosan világít, és a Bluetooth-kapcsolat nem lehetséges:

- ▶ Győződjön meg arról, hogy a túlhőmérséklet-leválasztás nem aktív.
- ▶ Az ANCOR Headrest újbóli üzemképessé .tételéhez forduljon hivatalos márkakereskedőhöz vagy a recalm szervizhez

Hibakód :leolvasása

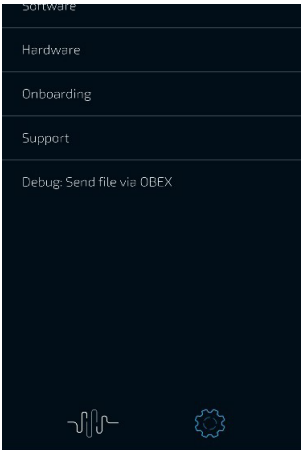
	<ul style="list-style-type: none"> ▶ Szkenelje be a QR-kódot, hogy szervizkérelmet a segélyközpontunkba küldjön (service.recalm.com). ▶ Vagy írjon üzenetet Whatsapp szolgáltatási számunkra: +49 1525 8493243 ▶ Várja meg ,hogy a recalm szolgálat felvegye a kapcsolatotÖnnel .
	<ul style="list-style-type: none"> ▶ Nyissa meg az ANCOR Headrest alkalmazást. ▶ Nyomja meg a "Beállítások" gombot. ▶ Válassza a "Támogatás" menüpontot. Válassza a "Támogatás" menüpontot. <ul style="list-style-type: none"> ▷ Az ANCOR Headrest rendelkezésre álló hibaadatok beolvasásra és hibanaplóba .írásra kerülnek ▷ A mobil eszköz e-mail programja megnyílik, és a hibanapló automatikusan mellékletként beillesztésre kerül egy új e-mailben. e-mail.

10.3. Bluetooth-kapcsolat megoldásamegoldása Problémák

Előfordulhat, hogy az ANCOR Headrest nem jelenik meg az ANCOR Headrest alkalmazáson belül az elérhető eszközök .listájában

Ha nem talál elérhető eszközt, az ANCOR Headrest alkalmazás automatikusan megnyitja a mobil eszköz Bluetooth-beállításait ellenőrzés .céljából

Az ANCOR Headrest kilép a Bluetooth üzemmódból.

- ▶ Nyomja meg és tartsa lenyomva az ANCOR Headrest gombját legalább 10 másodpercig.
Másik lehetőségként válassza le az ANCOR Headrest a tápegységről, majd csatlakoztassa újra.

-
- ▷ Az ANCOR Headrest újraindul.
 - ▶ Várjon, amíg az ANCOR Headrest működésre .kész lesz
 - ▶ Ellenőrizze a Bluetooth-beállításait, különösen a más eszközök láthatóságát.
 - ▶ Ügyeljen , arra hogy az ANCOR Headrest és a mobilkészít ne legyen túl messze egymástól (kb. 100 méteres körzetben).
 - ▶ Nyomja meg és tartsa lenyomva az ANCOR Headrest gombját legalább 5 másodpercig.
 - ▷ Az ANCOR Headrest Bluetooth üzemmódja elindul.
 - ▶ A mobilkészít Bluetooth-beállításában győződjön meg arról, hogy az ANCOR Headrest már párosítva van a mobilkészítzel.
 - ▶ Várjon, amíg a kívánt ANCOR Headrest megjelenik az ANCOR Headrest alkalmazáson belül az elérhető eszközök .listájában
 - ▶ Válassza ki az ANCOR Headrest.
 - ▶ Ha az ANCOR Headrest továbbra sem jelenik meg az elérhető listáján eszközök , forduljon a hivatalos márkakereskedőhöz vagy a recalm szervizhez.

10.4. Túlmelegedés Leállítás

Az ANCOR Headrest túlmelegedés kikapcsoló funkcióval van felszerelve, amely megakadályozza a készülék károsodását, ha nagyon magas hőmérsékleten .használják

Ebben esetben azaz ANCOR Headrest automatikusan kikapcsol.

- ▶ Az ANCOR Headrest működtetésekor tartsa be a megadott környezeti feltételeket.

Ha a túlmelegedés leállítása aktív:

- ▶ Csökkentse a jármű utasterében , a környezeti hőmérsékletet például a jármű légkondicionáló rendszerének használatával.

-
- ▶ Várja meg, amíg az ANCOR Headrest lehül és automatikusan visszakapcsol.
 - ▶ Ha az ANCOR Headrest nem lehet újra működésbe , forduljon a hivatalos márkakereskedőhöz vagy a hoznirecalm szervizhez.

10.5. Az ANC funkcionalitás feloldása

Korlátozások

Ha nincs észrevehető zajcsökkentés az ANC által, vagy ha az ANC funkcióban szabálytalanságok vannak:

- ▶ Győződjön meg arról, hogy az ANCOR Headrest teljes mértékben üzembe helyezésre került, és hogy az ANC-t kalibrálták arra a járműváltozatra, amelyben a készüléket használják.
- ▶ Ügyeljen arra, hogy a lengőnyakmikrofonok megfelelően helyezkedjenek el a fülek és a hangszórók között.
- ▶ Győződjön meg arról, hogy minden hardverelem a megfelelő sorrendben .van-e csatlakoztatva
- ▶ Kapcsolja ki az ANC-t, és válassza le az ANCOR Headrest a tápegységről.
- ▶ Csatlakoztassa újra a tápegységet.
 - ▷ Az ANCOR Headrest újraindul.
- ▶ Aktiválja az ANC-t és ellenőrizze a funkciót. Ha az ANC funkció még mindig korlátozott:

- ▶ Ismétlje meg a fenti lépéseket.

Az esetleges instabilitást után okozó harmadik indítási folyamat az ANCOR Headrest automatikusan hiba üzemmódba kapcsol, és a gombon lévő villogni kezd.piros LED

- ▶ Kövesse a "leolvasása Hibakódok és szervizkérelmek benyújtása." című fejezetben leírtakat

11. Leszerelés és Leszerelés

Az ANCOR Headrest le kell szerelni, ha

- meghibásodások fordulnak elő, amelyek fokozott zajszennyezést okoznak
- az ANC szabálytalanul viselkedik,
- olyan hiba áll fenn, amely a "Hibaelhárítás" fejezetben leírt intézkedésekkel nem orvosolható
- az ANCOR Headrest le kell szerelni.

11.1. Az ANCOR fejtámlák kikapcsolása a oldalon.



FIGYELEM

A jármű sérülésének veszélyecsatlakozójának !

A járműcsatlakozón lévő piros sapka a jobb tapadást a fedélzeti tápegység aljzatában biztosítja

- ▶ Csak a piros kupakkal ellátott járműcsatlakozót használja

- ▶ Húzza ki a jármű dugaszát a jármű fedélzeti tápegységének aljzatából.
- ▶ Húzza ki a 6 pólusú német csatlakozót az ANCOR Headrest alján lévő csatlakozóból

11.2. szétszereléseA fejtámla

VESZÉLY

Sérülésveszély a jármű miatt!ellenőrizetlen működése

A vezetőülés beállításakor a jármű kezelőszerveinek egyes részei működésbe léphetnek. A jármű elindulása vagy ellenőrizetlen mozgása miatt emberek súlyosan megsérülhetnek

- ▶ Csak akkor dolgozzon a vezetőülésen, ha a jármű ki van kapcsolva

VIGYÁZAT

Kisebb sérülések veszélye miatta becsípődés !

A fejtámla és az ANCOR Headrest tartójának során az ujjak vagy a bőr részei rögzíthető részein végzett munka becsípődhetnek.

- ▶ A munka során óvatosan járjon el

- ▶ Hajtsa vízszintes helyzetbe vezetőülés háttámláját
- ▶ Távolítsa el a fejtámla-vezető burkolatokat, amelyekbe a fejtámla rúdjai vannak behelyezve.
- ▶ Húzza ki a rögzítőkapcsokat a fejtámla-vezető mélyedésekből. Szükség esetén használjon szerszámot, például csavarhúzót vagy csavarkulcsot.
- ▶ Húzza teljesen az ANCOR Headrest ellátott fejtámlát a fejtámla vezetőjéből.
- ▶ Tegye le biztonságosan a fejtámlát
- ▶ Helyezze vissza a rögzítőkapcsokat a fejtámla vezetőjének bemélyedéseibe
- ▶ Vegye le a borításokat a fejtámlák rúdjairól.
- ▶ Tegye vissza a huzatokat a megfelelő fejtámla-vezetőkre.
- ▶ Hajtsa a vezetőülés háttámláját függőleges helyzetbe.

11.3. leválasztása Az ANCOR a fejtámláról

VIGYÁZAT

Kisebber séerülések és anyagi kár !veszélye

Ha a felszerelt ANCOR Headrest ellátott fejtámlát a járműbe való be- vagy kiszálláskor a járművön , az emberek könnyen megsérülhetnek, és az ANCOR Headrest leeshet.tartják

- ▶ A járműbe való beszállás vagy kiszállás előtt helyezze a fejtámlát az ANCOR Headrest a vezetőülésre.

FIGYELEM

Ütközésveszély!

Ha az ANCOR Headrest a szereli bejármű utasterében , fennáll az ütközés veszélye a beszerelő személy, az ANCOR Headrest és a jármű utasterének vagy a jármű részei közöttkezelőszerveinek .

- ▶ A beszerelést csak a jármű kívül végezze elutasterén .

- ▶ Helyezze a fejtámlát az ANCOR Headrest a jármű utasterén , egy sík felületre.kívülre

Ha a mellékelt szorítógyűrűket használták:

- ▶ Lazítsa meg a rögzítőgyűrűk csavarjait egy imbuszkulccsal (3 mm).
- ▶ Távolítsa el a rögzítőgyűrűket a fejtámla rúdjaíról.
- ▶ Lazítsa meg a szorítóhengerek hátulján lévő csavarokat egy csavarkulccsal (10 mm).
 - ▶ Húzza ki a fejtámla rudakat a szorítóhengerekből.
 - ▷ Az ANCOR Headrest kioldódik a fejtámlából.
- ▶ Tegye le biztonságosan .az ANCOR Headrest
- ▶ Tegye vissza a fejtámla rudakat a fejtámla vezetőjébe.
- ▶ Állítsa a fejtámlát a kívánt magasságba.

-
- ▶ Válassza le a felhasznált alkatrészek , és távolítsa el a kábeleket a járműből.közötti kábelcsatlakozásokat

12. Tárolás

- ▶ Tartsa be a tárolási feltételeket (lásd a "Műszaki adatok").fejezetet
- ▶ Az ANCOR Headrest csak zárt, nem robbanásveszélyes tárolja.
- ▶ Gondoskodjon arról, hogy a tárolóhely jól szellőztetett és száraz .legyen

13. Eltávolítás

- ▶ Az ANCOR Headrest és a mellékelt alkatrészeket az adott jogszabályi előírásainak ország .megfelelően ártalmatlanítsa
- ▶ Ne dobja ki az ANCOR Headrest a háztartási hulladékba. Az elektromos hulladékaikról szóló 2012/19/EU európai irányelvvel és elektronikus berendezések összhangban a használt elektromos készülékek külön kell gyűjteni és környezetbarát módon, egy helyi újrahasznosító cégen keresztül . WEEE-nyilvántartási számunk a következő: DE 58864221.újrahasznosítani
- ▶ A csomagolás ártalmatlanításakor kérjük, tartsa be az adott országban a hulladék szétválasztására vonatkozó jogszabályi előírásokat. további A termékek újrahasznosításával kapcsolatos információkat a helyi önkormányzati hivatalban vagy a helyi közösségi újrahasznosítási gyűjtőhelyen kaphat.